

BLU-JET®



LANDRUNNER II™

Агрегат для точного внесения удобрений

Проверено
в поле!



Универсальность и надежность Работа с любыми характеристиками грунта

- ▶ Двойная основная рама (10,16 см x 15,24 см / 4" x 6") и складывающиеся крылья (37' и 41')
- ▶ Дополнительные крылья складываются на 180 градусов на агрегатах 11,3 м и 12,5 м
- ▶ Гибкая соединительная пластина гидравлического цилиндра крыла
- ▶ Ширина валка от 8,4 м до 13 (27,5-42,5 футов)
- ▶ Ширина основной рамы - 96 см
- ▶ Stril-Till опция (ленточная почвообработка) - 12 и 16 рядов
- ▶ Гарантия на раму - 5 лет

LANDRUNNER II™

Агрегат для внесения удобрений

Разработана и создана в соответствии со строжайшими стандартами BLU-JET. Прочная рама LANDRUNNER II с уплотнёнными сварными швами в стратегически важных точках конструкции обеспечит надежную работу на любой поверхности поля.

Различные варианты расстояний между рядами для предпосевного внесения, внесения сбоку рядка и для ленточной почвообработки. Ширина рамы обеспечивает оптимальный поток пожнивных остатков.



► Ширина рамы 96 см (38") обеспечивает высокую производительность при густом пожнивном остатке

► Полностью регулируемые ободы для одинарных, парных и tandemных колес с полностью синхронизированными цилиндрами

Дополнительное крыло 15R30 11,3 м, раскрывающийся на 180 градусов

► Соединительная пластина гидравлического цилиндра обеспечивает необходимый для проверки изгиб крыла, а дисковые ножи колтера равномерно проникают даже в неровный грунт. При сложении крыло не падает.

► Крупные (4,5 см / 1-3/4") несущие пальцы шарнира обеспечивают долгий срок службы, максимальную гибкость применения и высочайшую производительность

► Предлагаются тракторные сцепки в соответствии с вашими потребностями. Они оснащаются защитной цепью (14 тонн/ 30400 фунтов), которая соответствует требованиям стандарта ASAE.

Технические характеристики

Основная рама.....	Износостойкая основная рама 10,16 x 15,24 x 0,95 см (4" x 6" x 3/8")
Дышло.....	A-образная рама, 15,24x10,16 см (6" x 4")
Модели.....	8,3 м, 9,6 м, 11,4 м, 12,6 м (27', 31', 37', 41')
Подъемник колес и копирующего колеса.....	Одинарный подъемник колеса и одинарного копирующего колеса Двойной подъемник колеса и одинарного гидравлического копирующего колеса Подъемник tandemного колеса и tandemного копирующего колеса
Шины и ободы подъемника.....	11L-15 12 слоев, одинарные 11L-15 8 слоев, двойные и шагающие 11L-15 12 слоев, двойные и шагающие
Шины и ободы для гидравлических копирующих колес.....	11L-15 8- слоев, одинарный подъемник для копирующего колеса 11L-15 8 слоев, двойные и шагающие
Копирующие колеса.....	копирующие колеса, регулируемые вручную
Регулируемые вручную шины копирующего колеса.....	штифтами
Отклонение крыла.....	25 x 7.50-15, 4 слоя
Транспортная ширина.....	11 градусов вниз, 16 - вверх (главное крыло)
Транспортная высота.....	5,18 м (16'10") (17R30")
Междурядье.....	4,1 м (13'4")
Колтеры (сошники).....	38, 46, 76 или 91 см (15, 18, 30 или 36")
Лапы.....	колтеры Super 1200 с дисковыми ножами диаметром 51 см (20")
Зажимы лапы.....	2,5 x 5,1 см (1" x 2") плоские, 3,2 x 5,1 см (1-1/4" x 2") изогнутые
Опция.....	жесткие, подпружиненные, MaxPac
Диски уплотнителя.....	Уплотнители BLU-JET SealPro II
Прицепное устройство для ёмкости.....	45,7 см / 18" (игольчатый диск), 43,2 x 1,9 x 30,5 см / 17" x 3/4" x 12" (с волнами), 43,2 см / 17" (с насечками)
Распределение.....	BLU-JET AutoLok
Патрубок для подачи NH3.....	через коллектор John Blue Impellicone для GDI 200 или 9500
Аварийный резервуар воды/набор инструментов.....	SuperShooter III в сборе (меньшая длина и распределение)
4082 кг (9000 фунтов) Стояночный домкрат.....	Стандарт
Комплект освещения.....	Стандарт
Гарантия на раму - 5 лет	Стандарт

BLU-JET®



Ваш партнер по рациональному земледелию

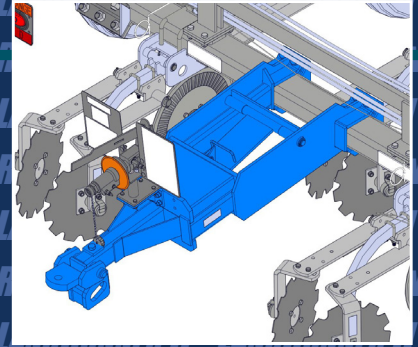

Дышло AutoLok оснащено объемной сцепной головкой, которая задвигается назад для сцепки и выдвигается для фиксации.



BLU-JET Bodyguard на устройстве SuperShooter III позволяет защитить оператора от брызг аммиака при работе. Имеется возможность поворота в разных направлениях; наглядная информация для оператора.

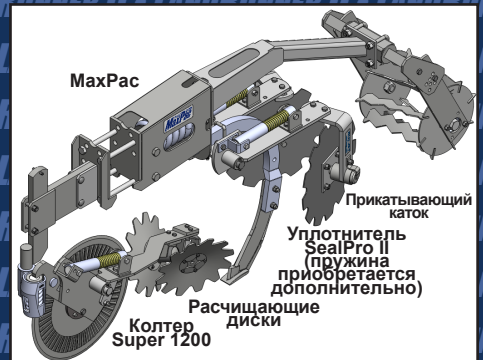

Установите устройство BLU-JET StripTill на ваш LandRunner II для 12- или 16-рядковой ленточной обработки.

Дистрибьютор:

Thurston Manufacturing Company • 1708 H Ave • Box 218 • Thurston, Nebraska, 68062-0218
Тел.: +1-402-385-3041 • Факс: +1-402-385-3043 • E-mail: box218@thurstonmfgco.com
www.thurstonmfgco.com

Указанные технические характеристики и функции могут быть изменены без предварительного уведомления. BLU-JET является зарегистрированным товарным знаком компании Thurston Manufacturing Company (г. Терстон, штат Небраска, США).

©2013 Thurston Manufacturing Company

Форма No.40LR11-08-13RU